

| | | |
|--------------------------|---|---|
| Motor | 375B Yanmar 4TNV98C-PLYS, EU Stage IIIB | 385B Yanmar 4NV98CT-NLYS, EU Stage IIIB |
| Neto snaga | 65 hp (48 kW) | 69 hp (51 kW) |
| Operativna težina | 3,100 kg (6,820 lb) | 3,750 kg (8,267 lb) |
| Kapacitet kašike | 0.45 m ³ (0.59 yd ³) | 0.5 m ³ (0.65 yd ³) |

375B/385B

MINI UTOVARIVAČ (SKID STEER)



LIUGONG



MAKSIMALAN POVRAT VAŠEG ULAGANJA





POUZDANA SNAGA

Neusporedive karakteristike koje pruža motor Yanmar ispunjavaju stroge emisije EU Stage IIIB standarda - maksimalan obrtni moment i isporuka veće snage pri nižim brzinama motora. ECU poboljšava efikasnost goriva.

PROSTRANA KABINA

Velika kabina dizajnirana je da pruži sigurnost i udobnost uz FOPS i ROPS.

SVESTRANOST

Kako bi se zadovoljile različite potrebe posla, postoji mogućnost odabira raznorvrstnih priključaka. Povećana fleksibilnost izvođenja više radova sa samo jednom mašinom.

SAMO-NIVELIŠUĆI VENTIL

Samo-nivelišući ventil održava ravnotežu i omogućava balans vrlo stabilnog dizajna, što sprečava rasipanje materijala iz kašike i poboljšava radnu efikasnost.

POGON NA SVA 4 TOČKA

Hidraulični pogon na sva 4 točka pruža izvanrednu vuču, uz pomoć izdržljivih pogonskih lanaca.

JEDNOSTAVAN ZA SERVISIRANJE

Kabina sa nagibom od 80 stepeni i velika vrata na stražnjem delu mašine pružaju sigurnost i jednostavan pristup svim prostorima koji zahtevaju servis i održavanje.

POSTPRODAJNA PODRŠKA

Kao kupac LiuGonga možete se osećati sigurno jer su naši dileri i regionalne kancelarije tu da vam pruže podršku vezano za obuku, servis i održavanje tokom radnog veka vaše mašine.

DIZAJNIRAN DA SE URADI VIŠE

MOĆNE KARAKTERISTIKE

The 375B/385B dolaze opremljeni sa Yammar Tier 4f motorom koji štedi gorivo i proizvodi bruto snagu od 65 KS (48 kW) - 69 hp (51 kW) pri 2,400 o/min sa velikim obrtnim momentom snage.

Motor je povezan sa pogonskom klipnom pumpom omogućavajući direktan prenos snage na hidraulični sistem. Pomoću ECU-a (uređaja za kontrolu motora) možete postići veću uštedu goriva.

OPTIMALNA HIDRAULIKA

Dva hidraulična sistema: zatvoreni krug za vožnju i otvoreni krug za rad. Pogonski krug uključuje visoko efikasnu klipnu pumpu i motor. Radni krug je opremljen kontrol pilotom; protok sistema dostiže 69-120 l/min (18,3-31,8 gal/min).



UVEK POUZDAN

Posvetili smo se smanjenju ukupnih troškova vlasništva i povećanju dobiti.

IZVANREDNO STABILNA ŠASIJA

Monoblok šasija osigurava izvrsnu stabilnost i povećava snagu. Trapezoidni okvir kuke grane dizajniran je za veliku snagu i dobru stabilnost i dobro podnosi udarce i uvijanje. Takođe je dizajniran za visokofrekventno lomljenje kamena.

SAMONIVELIŠUĆI VODOVI

Samonivelišujući ventil održava ravnomeran nivo i održava ravnotežu veoma stabilnog dizajna. Ovakav balans takođe sprečava rasipanje materijala iz kašike i na taj način čini rad efikasnijim.

FILTERI VISOKE EFIKASNOSTI

Filter sprečava ulazak prašine i čestica u motor, štiti motor od trošenja, produžuje radni vek motora i poboljšava efikasnost motora.





SIGURNOST I UDOBNOST ZA OPERATERA

SISTEM ZA ZAŠTITU OD PREVRTANJA

ROPS kabina čvrste konstrukcije pruža zaštitu operateru te ga štiti u najgorim mogućim slučajevima nezgoda.

SISTEM ZA ZAŠTITU OD PADAJUĆIH PREDMETA

Utovarivači 375B / 385B su dizajnirani za rad u ekstremnim radnim uslovima. Izborom sistema za zaštitu od padajućih predmeta (FOPS) neprocenjiv je dodatak za bezbednost operatera.

KOMFORNI RADNI USLOVI

Podesivo sedište sa apsorpcijom udara i opciono visokokvalitetno sedište pružaju operaterima maksimalnu udobnost. Kabina je opremljena osiguranim bočnim staklima koja se lako povlače. Ostale opcije uključuju radio sa MP3 uređajem.

JEDNOSTAVAN ZA UPRAVLJANJE

Ergonomski džojstici za kontrolu omogućavaju da operateri s malim naporom upravljaju mašinom. Prekidači na džojstiku vrhovima prstiju kontrolišu pomoćne setove opreme.



DEO VAŠE PRODUKTIVNOSTI

Bez obzira gde se nalazili, možemo osigurati **brzu i efikasnu** podršku rezervnih delova kako biste nastavili sa svojim aktivnostima.



Znamo da želite imati poverenje u svoje mašine. Zato se brinemo da uvek dobijete ono što vam je potrebno bez kašnjenja, bez propusta i bez izgovora ono što vam treba. Bilo gde i u bilo koje vreme. To je više od našeg cilja. To je naša obaveza.

LiuGong inženjering postavlja visoke standarde i svi delovi su strogo testirani kako bi se uverilo da mogu zadovoljiti stroge specifikacije kvaliteta koje su potrebne za dugotrajne performanse.

SPREMAN ZA BILO KOJI POSAO

LiuGong nudi niz namenskih priključaka, spojki i alata za vaše 375B / 385B koji vam pružaju veću svestranost za bilo koji radni zadatak. Brojčanik u kabini - u postavkama hidrauličkog protoka preko ekrana optimizuje performanse priključaka.



KAŠIKA



ČETKA



FREZA



ČEKIĆ

JEDNOSTAVAN ZA ODRŽAVANJE

24 - STEPENI KONUSNI SEMERING SA O-PRSTENOM

24 - stepeni konusni semering sa O-prstenom postavljen je na priključnim crevima kako bi sprečio curenje hidraulike. Izvrsni dizajn doprinosi radu mašine i smanjuje troškova servisiranja dajući spoj koji je 100% bez curenja.

PODIZANJE KABINE

Jedna osoba za 80 stepeni može lako nagnuti unazad celu kabinu kako bi se dobio odgovarajući prostor za zamenu filtera za gorivo motora, filtera hidrauličkog ulja i još mnogo toga.

ODLIČAN RASPORED

Hidraulične cevi i električne žice dobro su raspoređene i postavljene tako da imaju odgovarajući prostor za svakodnevni pregled i potrebno održavanje.

Sve kutije sa osiguračima i releji su centralizovani i do njih je lako doći

STRAŽNJI PRILAZ ZA SERVISIRANJE

Zadnja hauba pruža odgovarajući prostor za sipanje dizel goriva ili hidrauličnog ulja, dopunjavanje motornog ulja i tečnosti protiv zamrzavanja, zamenu filtera vazduha, drenažu vode iz separatora goriva.



GDEGOD NAS TREBATE KADGOD NAS TREBATE

LiuGong se zalaže da kupcima širom sveta pruži **pouzdanu i čvrstu** opremu u kombinaciji sa pouzdanim servisom.



GLOBALNA MREŽA

U više od 100 zemalja putem naše široke dilerske mreže nudimo podršku na lokalnom nivou. Naše dilere i kupce podržava 10 regionalnih podružnica i 9 globalnih centara za delove, koji nude stručnu obuku, delove i servisnu podršku.

PROFESIONALNO SAVETOVANJE

Bez obzira na posao, možemo vam pomoći da odaberete pravu mašinu, sa pravim specifikacijama, opcijama i dodacima za poslove koje trebate obavljati. U potpunosti se posvećujemo obezbediti maksimalno vreme rada i najniže troškove vlasništva kako bismo osigurali dobar i profitabilan povrat uloženog u vašu opremu.

UGOVORI O SERVISIRANJU

U LiuGong-u nudimo ugovore o uslugama koji podržavaju vaše poslovne potrebe i pomažu vam da preuzmete kontrolu nad svim svojim troškovima. Kontaktirajte nas već danas.

KARAKTERISTIKE

| | |
|---------------------------------|---|
| Operativna težina | 375B 3,100 kg (6,820 lb) 385B 3,750 kg (8,267 lb) |
| Statičko opterećenje prevrtanja | 375B 1,730 kg (3814 lb) 385B 2,090 kg (4,608 lb) |
| Nominalno opterećenje | 375B 865 kg (1,900 lb) 385B 1,045 kg (2,304 lb) |
| Sila probijanja grane | 375B 18.5 kN (4,159 lbf) 385B 20.3 kN (4,566 lbf) |
| Sila probijanja kašike | 375B 20.4 kN (4,586 lbf) 385B 29.8 kN (6,705 lbf) |
| Kapacitet kašike | 375B 0.45 m ³ (0.59 yd ³) 385B 0.5 m ³ (0.65 yd ³) |

MOTOR

| | |
|-------------------------|--|
| Emisija izduvnih gasova | EU Stage IIIB |
| Proizvođač | Yanmar |
| Model | 375B 4TNV98C-PLYS 385B 4NV98CT-NLYS |
| Neto snaga | 375B 65 hp (48 kW) @ 2,400 rpm 385B 69 hp (51 kW) @ 2,400 rpm |
| Vrh zakretnog momenta | 375B 241 N·m (64 lbf-ft) @ 1,625 rpm 385B 291 N·m (77 lbf-ft) @ 1,625 rpm |
| Broj cilindara | 4 |
| Zapremina | 3.3 L (201 in ³) |
| Vrsta hlađenja | Vodom hlađen |

ELEKTRIČNI SISTEM

| | |
|---------------------------|---------|
| Napon sistema | 12 V |
| Izlazna snaga alternatora | 85 amps |

PNEUMATICI

| | |
|---------------------|--|
| Vrsta platana | Vakum |
| Veličina pneumatika | 375B 10-16.5 TI200 385B 12-16.5 TI200 |
| Broj platana | 375B 8 385B 12 |

DIMENZIJE

| | |
|---|--|
| A. Max. visina zavrtnja šarke | 375B 2,923 mm (115.4 in) 385B 3,278 mm (129.1 in) |
| B. Zazor istovara na punoj visini | 375B 2,220 mm (87.6 in) 385B 2,572 mm (101.3 in) |
| D. Zazor od površine | 375B 204 mm (8.0 in) 385B 200 mm (7.9 in) |
| E. Međuosovinsko rastojanje | 375B 1,087 mm (42.9 in) 385B 1,334 mm (52.5 in) |
| G. Ukupna dužina bez kašike | 375B 2,650 mm (104.6 in) 385B 2,973 mm (117 in) |
| H. Ukupna visina sa vrhom kabinom | 375B 1,940 mm (76.6 in) 385B 2,034 mm (80.1 in) |
| L. Ukupna dužina sa standardnom kašikom | 375B 3,432 mm (135.4 in) 385B 3,851 mm (151.6 in) |
| R1. Max. ugao vraćanja pri punoj visini | 375B 95° 385B 99° |
| R2. Vraćanje kašike na nivou površine | 30° |
| R3. Max. ugao istovara na punoj visini | 375B 40° 385B 39° |
| R4. Ugao prepusta | 375B 26° 385B 27° |
| R5. Prečnik prednjeg klirensa sa kašikom | 375B 1,800 mm (71.0 in) 385B 2,339 mm (92 in) |
| R6. Prečnik prednjeg klirensa bez kašikom | 375B 1,365 mm (53.9 in) 385B 1,414 mm (55.7 in) |
| W2. Gazni sloj | 375B 1,335 mm (52.7 in) 385B 1,536 mm (60.5 in) |
| L1. Doseg istovara na punoj visini | 375B 540 mm (21.3 in) 385B 587 mm (23.1 in) |
| Max. radna visina pri punoj visini | 375B 3,774 mm (148.9 in) 385B 4,176 mm (164.4 in) |
| Ukupna širina sa standardnom kašikom | 375B 1,630 mm (64.3 in) 385B 1,905 mm (75 in) |
| Ukupna širina bez kašike | 375B 1,576 mm (62.2 in) 385B 1,850 mm (72.8 in) |

RADNA HIDRAULIKA

| | |
|---|--|
| Standardni protok | 375B 79.2 L (20.9 gal)/min 385B 91.2 L (24.1 gal)/min |
| Opcioni visoki protok | 375B 124 L (32.8 gal)/min 385B 132.5 L (35 gal)/min |
| Hidrostatični pritisak | 21 MPa (3,045 psi) |
| Vrsta sistema | Open |
| Vrijeme ciklusa, ukupno | 375B 8.6 s 385B 9.5 s |
| Podizanje | 4.2 s |
| Istovar | 375B 2.3 s 385B 2.8 s |
| Spuštanje (prazno plutanje prema dolje) | 375B 2.1 s 385B 2.5 s |

HIDRAULIKA KRETANJA

| | |
|------------------------------|--|
| Vrsta sistema | Zatvoren |
| Pritisak hidraulike | 35 MPa (5,075 psi) |
| Veličina pogonskog lanca | 375B 80 HS 385B 100 HS |
| Max. brzina kretanja | 375B 10.5 km/h (6.5 mph) 385B 11.3 km/h (7 mph) |
| Opciona max. brzina kretanja | 375B 17.4 km/h (10.8 mph) 385B 22.6 km/h (14 mph) |

SERVISNI KAPACITETI

| | |
|---------------------------|--|
| Rezervoar goriva | 375B 100 L (26.4 gal) 385B 110 L (29 gal) |
| Ulje u motoru | 9.4 L (2.5 gal) |
| Sistem hlađenja | 13 L (3.4 gal) |
| Rezervoar hidraulike | 375B 52 L (13.7 gal) 385B 60 L (15.9 gal) |
| Sistem hidraulike, ukupno | 375B 70 L (18.5 gal) 385B 80 L (21.1 gal) |
| Rezervoar lanaca, ukupno | 375B 8 L (2.1 gal) 385B 12 L (3.2 gal) |

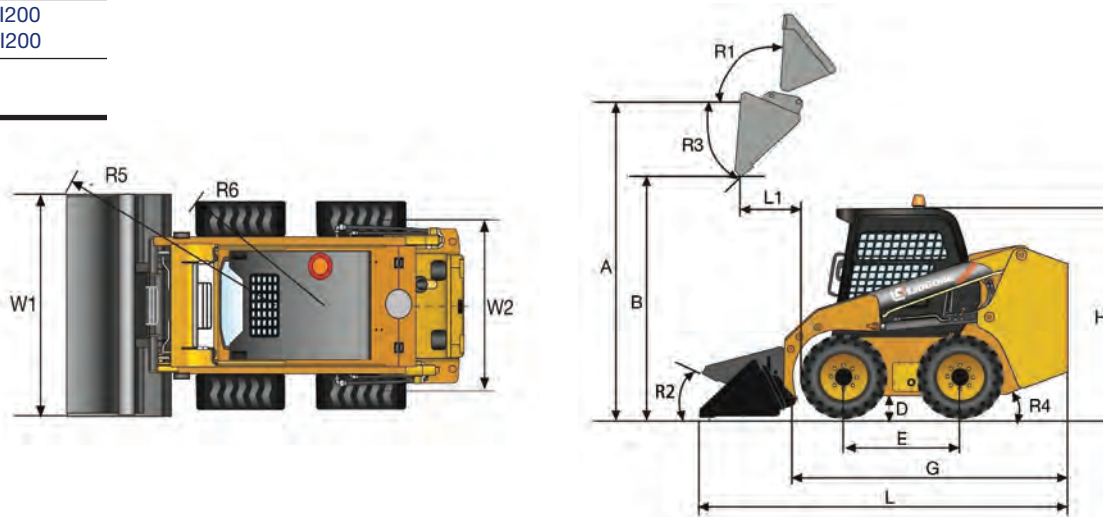

STANDARDNA OPREMA

ENGINE SYSTEM

- Yanmar dizel motor, četiri cilindra
- EU Stage IIIB standard emisije izduvnih gasova

375B

- Yanmar 4TNV98C-PLYS
- Rezervoar goriva 100 L (26.4 gal)

385B

- Yanmar 4NV98C-PLYS
- Rezervoar goriva 110 L (29 gal)

PNEUMATICI

- Tubalans

PRIKLJUČCI

- Brza spojka

375B

- Kašika za opštu upotrebu 0.45 m³ (0.59 yd³)

385B

- Kašika za opštu upotrebu 0.5 m³ (0.65 yd³)

KABINA

- Otvorena kabina sa FOPS & ROPS
- Standardno sedište sa 2-inčnim pojasom
- CE PP aparat
- Ručni gas
- Kontrolno bezbedonosno zaključavanje

TRANSMISIJA

- Hidraulična kočnica
- Jednibrzinski motor

SISTEM HIDRAULIKE

- Hidraulično jednosmerno samonivelisanje
- Pomoćno hidraulično crevo

OSTALO

- Pilot kontrol
- Nalepnice na engleskom jeziku
- CE PP aparat
- Nalepnice na američkom engleskom
- CE nalepnice

OPCIONA OPREMA

KABINA

- Zatvorena kabina, ROPS / FOPS
- Klima i grejanje
- Ožni gas
- Radio sa MP3
- Retrovizori
- Rotacija

PNEUMATICI

- Lanci za gume

375B

- Pune gume 22 x 7 x 16
- Pune gume 31 x 10 x 16

385B

- Tubalans 14-17.5 14 PR
- Pune gume 33 x 12 x 20

SISTEM HIDRAULIKE

375B

- Gornji protok 107 L/min (28.3 gal/min)

385B

- Gornji protok 120 L/min (31.7 gal/min)

PRIKLJUČCI

Kašika za opštu upotrebu

- 0.4 m³ (0.52 yd³), 1,630 mm (64.3 in) širine
- 0.4 m³ (0.52 yd³), uvrnute oštrice
- 0.45 m³ (0.59 yd³), uvrnuti zubi
- 0.5 m³ (0.65 yd³), uvrnuti zubi

KAŠIKA 4 u 1

- 0.45 m³ (0.59 yd³), 1,880 mm (74 in) širine
- 0.45 m³ (0.59 yd³), uvrnuti zubi
- 0.4 m³ (0.52 yd³), 1,630 mm (64.2 in) širine

Kašika za kamenje

- 0.4 m³ (0.52 yd³), 1,880 mm (74 in) širine

Podizuća kašika

Hladna freza

- Radna širina 450 mm (17.7 in)

Ralo za sneg

- Ugao zakretanja of ±30°

Grajfer

- Prečnik grajfera od 350 do 650 mm (13.8 to 25.6 in)

Viljuške za palete

- Teeth length 1,070 mm (42.1 in)

Hidraulični čekić

- SOOSAN SB40

Ruka za nošenje

Kopač rovova (tranžer)

- Radna širina od 100 do 300 mm (3.9 do 11.8 in), max. ubina 900 mm (35.4 in)

Bušać cev otporna na trošenje

- Dužina 1,600 mm (63 in) i prečnik rupe 500 mm (19.7 in)

Bušać stena

- Dužina 1,600 mm (63 in) prečnik rupe 500 mm (19.7 in)

Riper - kašika

- 0.45 m³ (0.59 yd³), širina 1,550 mm (61 in)

Freza

- Radna širina 1,830 mm (72 in)

Jednokraki bager

- Max. dubina 1,886 mm (74.3 in)

Vibracioni kompaktori

- Radna širina 1,730 mm (68.1 in)

OSTALO

- Okvir za registarke tablice
- Ostale nalepnice na engleskom jeziku
- Protuteg, 80 kg (177 lb)

385B

- Dvostruka brzina motora



LG-PB-375B/385B-12-05032019-ENG

Serija logotipa LiuGong ovdje, uključujući, ali ne ograničavajući se na reči, oznake uređaja, znakove zabuke i kombinacijske oznake, kao registrovane zaštitne znakove Guangxi LiuGong Group Co., Ltd. koristi Guangxi LiuGong Machinery Co., Ltd. uz zakonsko dopuštenje i neće se koristiti bez odobrenja. Specifikacije i dizajn mogu se promeniti bez prethodne najave. Ilustracije i slike mogu sadržavati opcionu opremu i ne moraju obuhvatati svu standardnu opremu. Oprema i opcije razlikuju se zavisno o regionalnoj dostupnosti.



Guangxi LiuGong Machinery Co., Ltd.

No. 1 Liutai Road, Liuzhou, Guangxi 545007, PR China

T: +86 772 388 6124 E: overseas@liugong.com

www.liugong.com

Like and follow us:

